

## Электротележка ZOWELL XPC 15



207 140 руб.

В наличии

Количество:

1







### Характеристики

Модель		XPC 15
Идентификация	Положение оператора	Стоя / Сопровождение
	Грузоподъемность	Q кг 1500
	Центр тяжести груза	C мм 600
	Расстояние от оси колеса до груза	X мм 959
	Колёсная база	Y мм 1300
Массы	Вес, без батареи	кг 242
	Нагрузка на ось с грузом со стороны привода/груза	кг 585/1157
	Нагрузка на ось без груза со стороны привода/груза	кг 169/73
	Колёса	Полиуретан
Колёса	Размер приводного колеса	мм 210x70
	Размер опорного ролика	мм 80x70
	Кол-во колёс (х=с приводом) опорное колесо/ролик	1x-2
Габариты	Общая длина	L1 мм 1640
	Общая ширина	b1b2 мм 630
	Общая высота	h1 мм 1160
	Высота подъёма вил	h3 мм 120
	Высота опущенных вил	h5 мм 80
	Высота рукояти в положении оператора, мин/макс	h6 мм 1160/719
	Длина до лицевой стороны вил	L2 мм 448
	Размеры вил	s/e/l мм 56 / 160 / 1150
	Общая ширина вил	b5 мм 570
	Дорожный просвет (Клиренс)	m мм 24
	Рабочий коридор с паллетом 800x1200 мм	Ast мм 2124
	Радиус разворота (мин)	Wa мм 1457

Рабочие характеристики	Скорость движения (с грузом / без груза)	км/ч	3.5/4
	Скорость подъема вил (с грузом / без груза)	мм/сек	400/500
	Скорость опускания вил (с грузом / без груза)	мм/сек	500/400
	Максимальный уклон (с грузом / без груза)	%	4/10
Двигатель	Тормозная система		Электромагнитная
	Двигатель движения	кВт	DC 0.75
	Двигатель подъема	кВт	0.8
	Батарея напряжение/ёмкость	В/Ач	24/80 (2шт 12/80)
	Вес батареи	кг	27
Прочее	Тип контроллера		Curtis (USA)
	Уровень шума для оператора	дБ	<70

## Описание

# 6 плюсов Zowell XPC 15

	<b>Гелевые батареи FAAM (Италия)</b>  Ресурс не менее 1600 циклов заряд-разряд		<b>Импульсная система Curtis (США)</b>  Программируемый контроллер последнего поколения
	<b>Вертикальное управление</b>  Незаменимо в узких пространствах		<b>Черепаший ход</b>  Замедление скорости для более точного маневрирования
	<b>Колеса Stellana (Швеция)</b>  Сверхпрочный полиуретан		<b>Спящий режим</b>  Энергосберегающий режим позволяющий сохранять заряд батареи когда штабелер не используется

### Габариты

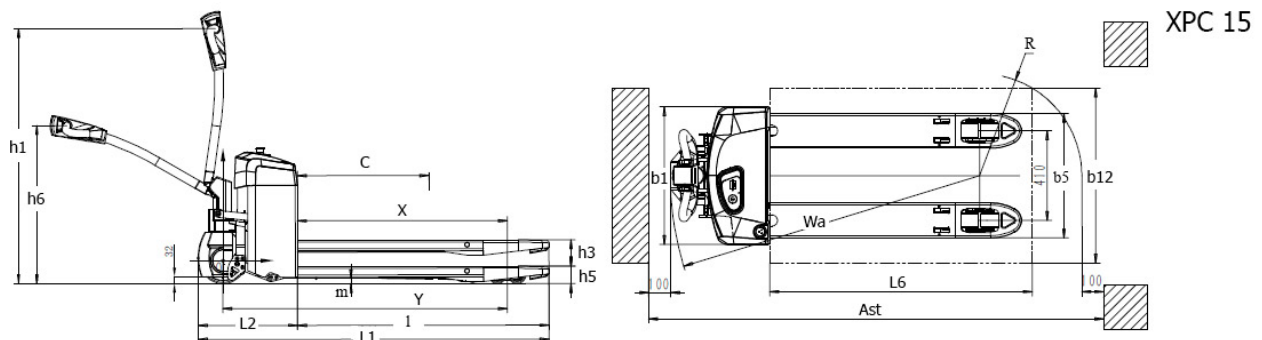

## СЕРВИСНОЕ ОБСЛУЖИВАНИЕ



Приобретая технику в SKYG, Вы всегда сможете получить качественное сервисное и гарантийное обслуживание в нашем центре или в любой точке страны у наших представителей, а также любые запчасти со скидкой для постоянных клиентов.



## АРЕНДА СКЛАДСКОЙ ТЕХНИКИ

У нас Вы можете взять в аренду любую представленную в каталоге модель техники. Гибкая система скидок и срока аренды позволят сэкономить значительную сумму.

## ОТПРАВЛЯЕМ ВО ВСЕ РЕГИОНЫ РФ



Обратившись в SKYG, Вы получите возможность доставки складской техники и оборудования в любую точку нашей страны + грамотное и быстрое оформление всех необходимых сопроводительных документов на технику.



**SG Sky-Group**  
Все для склада  
ПРОФЕССИОНАЛЬНАЯ ТЕХНИКА ДЛЯ СКЛАДА  
НОВАЯ И Б/У

- Складская Техника
- Штабелёры
- Тележки
- Погрузчики

- Аренда
- Продажа
- Сервис
- Запчасти

[www.skyg.ru](http://www.skyg.ru)  
8 (495) 221-11-63  
8 (800) 500-41-28  
[info@skyg.ru](mailto:info@skyg.ru)