



Самоходный штабелёр Zowell XE 1545



782 874 руб.

Количество:

1

Характеристики

Модель			XE 1545
Идентификация	Положение оператора		Стоя
	Тип мачты		Триплекс
	Грузоподъёмность	Q кг	1500
	Центр тяжести груза	C мм	600
Массы	Расстояние от оси колеса до груза	X мм	440
	Колёсная база	Y мм	1330
	Вес, без батареи	кг	775
	Нагрузка на ось с грузом со стороны привода/груза	кг	962/1563
Колёса	Нагрузка на ось без груза со стороны привода/груза	кг	705/320
	Колёса		Полиуретан
	Размер приводного колеса	мм	250x80
	Размер опорного ролика	мм	80x70
	Размер опорного колеса	мм	125x50
	Кол-во колёс (x=с приводом)		1x-2/4
опорное колесо/ролик			
Колея со стороны привода/груза	мм	690/400	

Габариты	Общая длина	L1 мм	2045
	Общая ширина	b1 мм	850
	Высота с опущенной мачтой	h1 мм	2055
	Свободный ход вил	h2 мм	1576
	Высота подъема вил	h3 мм	4500
	Высота с выдвинутой мачтой	h4 мм	4985
	Высота опущенных вил	h5 мм	86
	Высота рукояти в положении оператора, мин/макс	h6 мм	1396 / 1136
	Длина до лицевой стороны вил	L2 мм	869
	Размеры вил	s/e/l мм	180 / 66 / 1150
	Внешнее расстояние между вилами	b3 мм	570 ИЛИ 680 (при заказе с завода)
	Дорожный просвет (Клиренс)	m мм	30
	Рабочий коридор с паллетом 800x1200 мм вдоль стороны 1200 мм	Ast мм	2460
	Радиус разворота (мин)	Wa мм	1626
Рабочие характеристики	Скорость движения (с грузом / без груза)	км/ч	5.2 / 6
	Скорость подъема вил (с грузом / без груза)	мм/сек	90 / 120
	Скорость опускания вил (с грузом / без груза)	мм/сек	125 / 80
	Максимальный уклон (с грузом / без груза)	%	5 / 8
	Тормозная система		Электромагнитная
Двигатель	Двигатель движения	кВт	1.5 (AC)
	Двигатель подъема	кВт	2.2 / 3.0
	Батарея напряжение/ёмкость	В/Ач	24/240
	Вес батареи	кг	250
Прочее	Тип контроллера		Curtis (США)
	Уровень шума для оператора	дБ	<70

Описание

8 Плюсов ZOWELL XE 1545

	<p>Немецкая сталь</p> <p>Трехсекционная мачта со свободным ходом из высоколегированной марки немецкой стали</p>		<p>Рулевой механизм FREI (Германия)</p> <p>Эргономичный дизайн и высокоточное управление</p>
	<p>Боковая замена батареи</p> <p>Работа 24 часа в сутки. Оператор произведет замену за две минуты без посторонней помощи</p>		<p>Импульсная система Curtis (США)</p> <p>Программируемый контроллер последнего поколения</p>
	<p>Гидравлический насос BUCHER (Швеция)</p> <p>Бесшумность и низкий уровень вибрации</p>		<p>Редуктор ZF (Германия)</p> <p>Выдерживает максимальные нагрузки, компактный и эффективный</p>
	<p>Складная платформа для оператора</p> <p>Комфорт и повышенное КПД при интенсивной работе</p>		<p>Колеса Stellana (Швеция)</p> <p>Сверхпрочный полиуретан</p>

Габариты

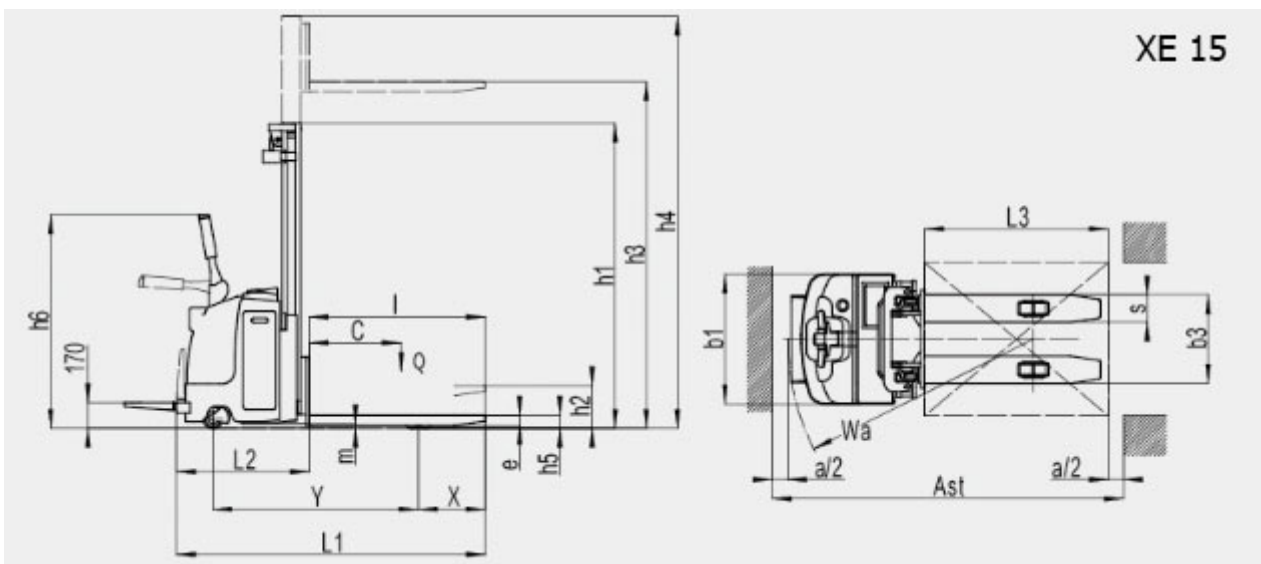

СЕРВИСНОЕ ОБСЛУЖИВАНИЕ



Приобретая технику в SKYG, Вы всегда сможете получить качественное сервисное и гарантийное обслуживание в нашем центре или в любой точке страны у наших представителей, а также любые запчасти со скидкой для постоянных клиентов.



АРЕНДА СКЛАДСКОЙ ТЕХНИКИ

У нас Вы можете взять в аренду любую представленную в каталоге модель техники. Гибкая система скидок и срока аренды позволят сэкономить значительную сумму.

ОТПРАВЛЯЕМ ВО ВСЕ РЕГИОНЫ РФ



Обратившись в SKYG, Вы получите возможность доставки складской техники и оборудования в любую точку нашей страны + грамотное и быстрое оформление всех необходимых сопроводительных документов на технику.



SG Sky-Group
Всё для склада
ПРОФЕССИОНАЛЬНАЯ ТЕХНИКА ДЛЯ СКЛАДА
НОВАЯ И Б/У

- Складская Техника
- Штабелёры
- Тележки
- Погрузчики

- Аренда
- Продажа
- Сервис
- Запчасти

www.skyg.ru
8 (495) 221-11-63
8 (800) 500-41-28
info@skyg.ru